

FLORENCE

evol®

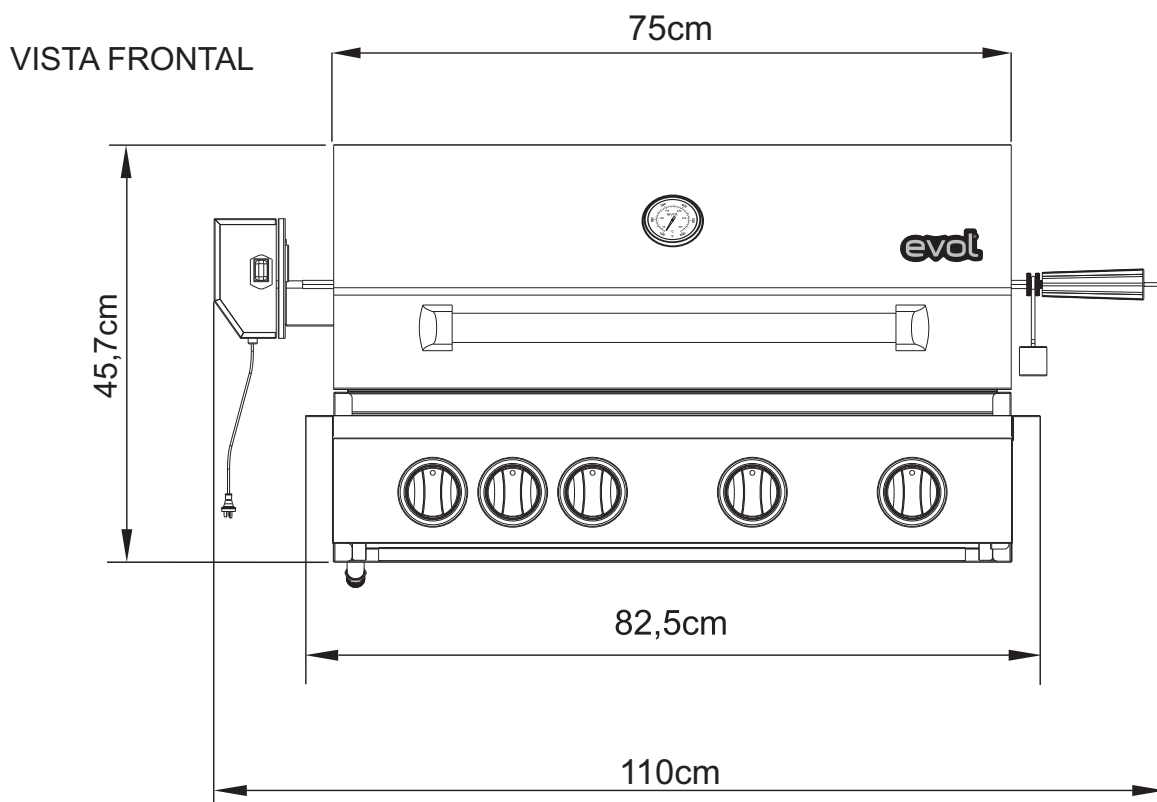

VISTA LATERAL

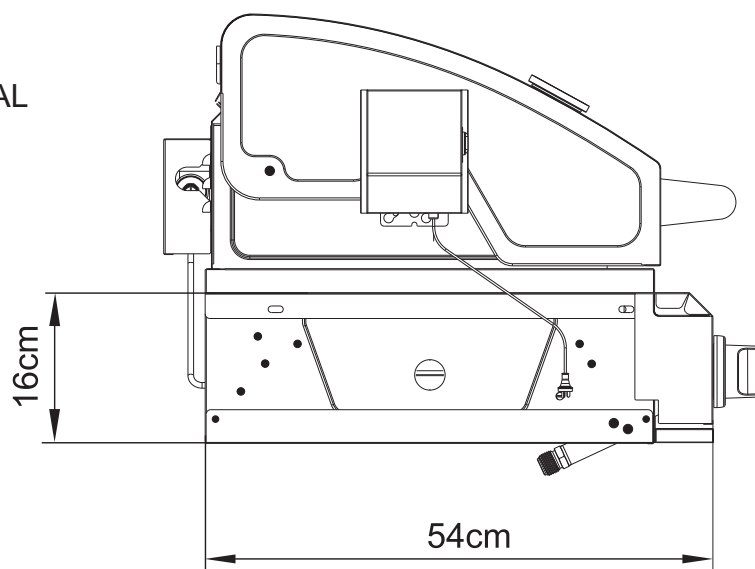

FLORENCE

evol®

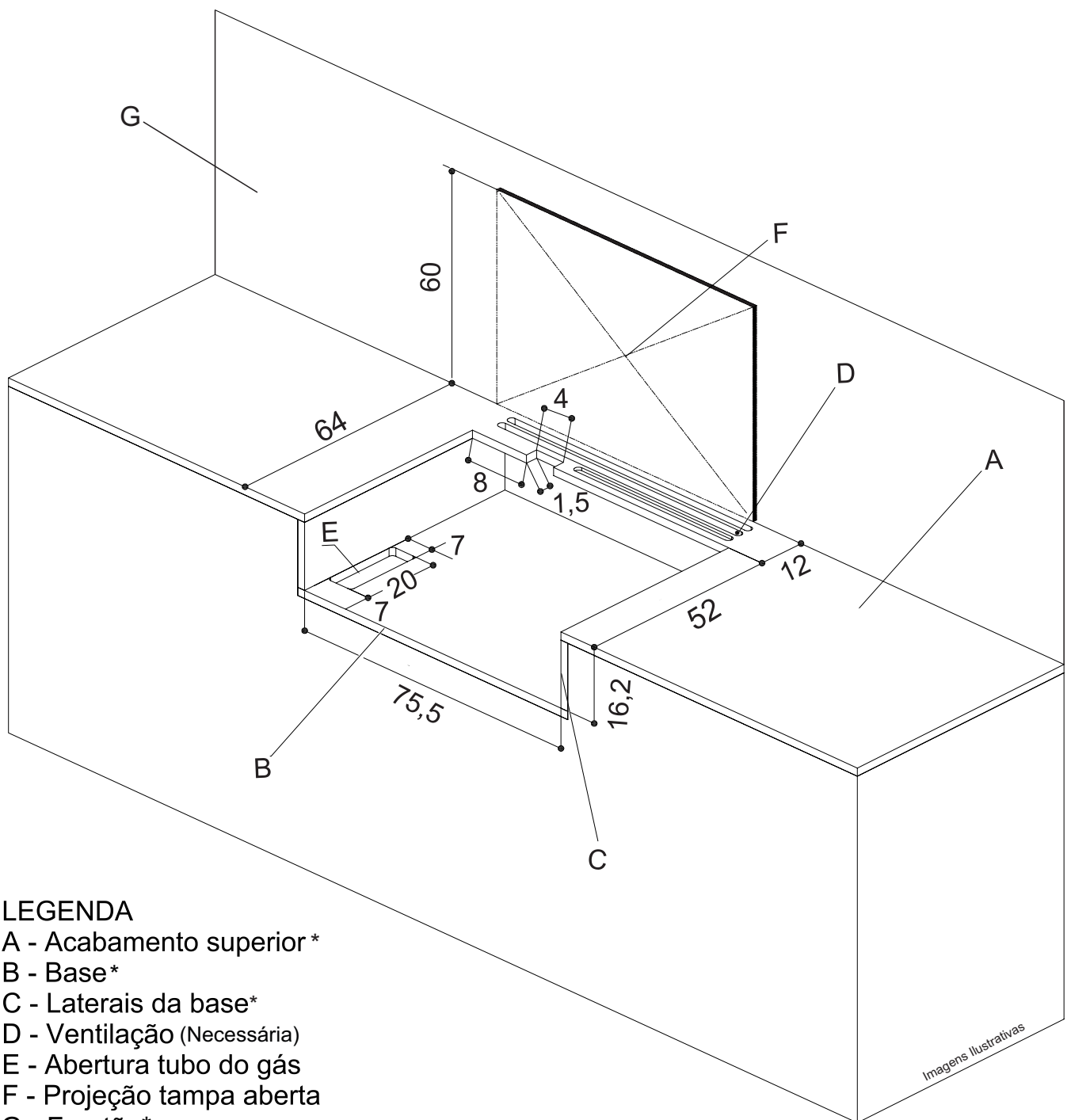

LEGENDA

- A - Acabamento superior *
- B - Base*
- C - Laterais da base*
- D - Ventilação (Necessária)
- E - Abertura tubo do gás
- F - Projeção tampa aberta
- G - Frontão*

Nota: Dimensões em centímetros

* RECOMENDAMOS BANCADA DE GRANITO, ALVENARIA OU MATERIAIS QUE SUPOREM TEMPERATURAS ACIMA DE 220° C.

* PARA PROJETO E INSTALAÇÃO FAVOR SEGUIR A ILUSTRAÇÃO ACIMA

* RECOMENDAMOS FRONTÃO COM SUPERFÍCIE LISA (QUE FACILITE A LIMPEZA)

FLORENCE

evol®

*Área Embutida

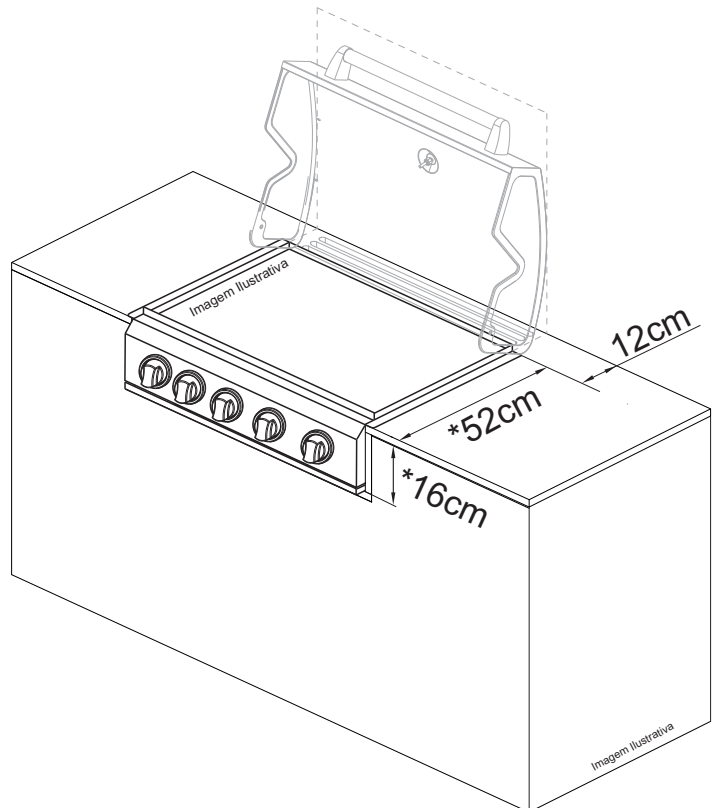
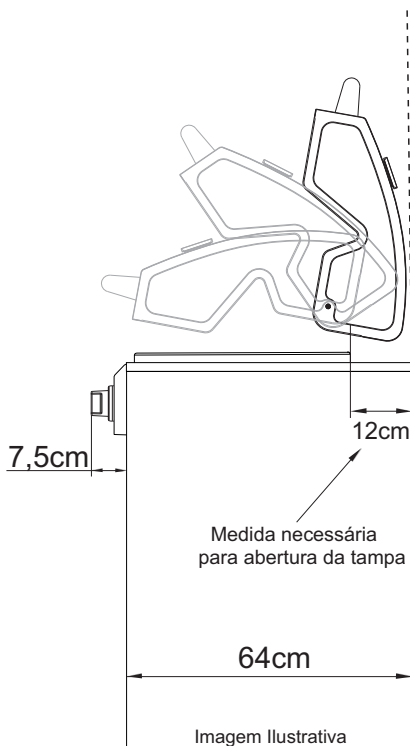
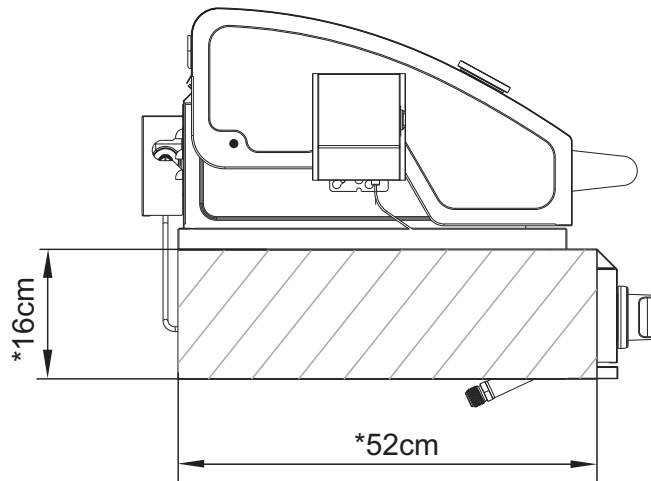

FLORENCE

evol®

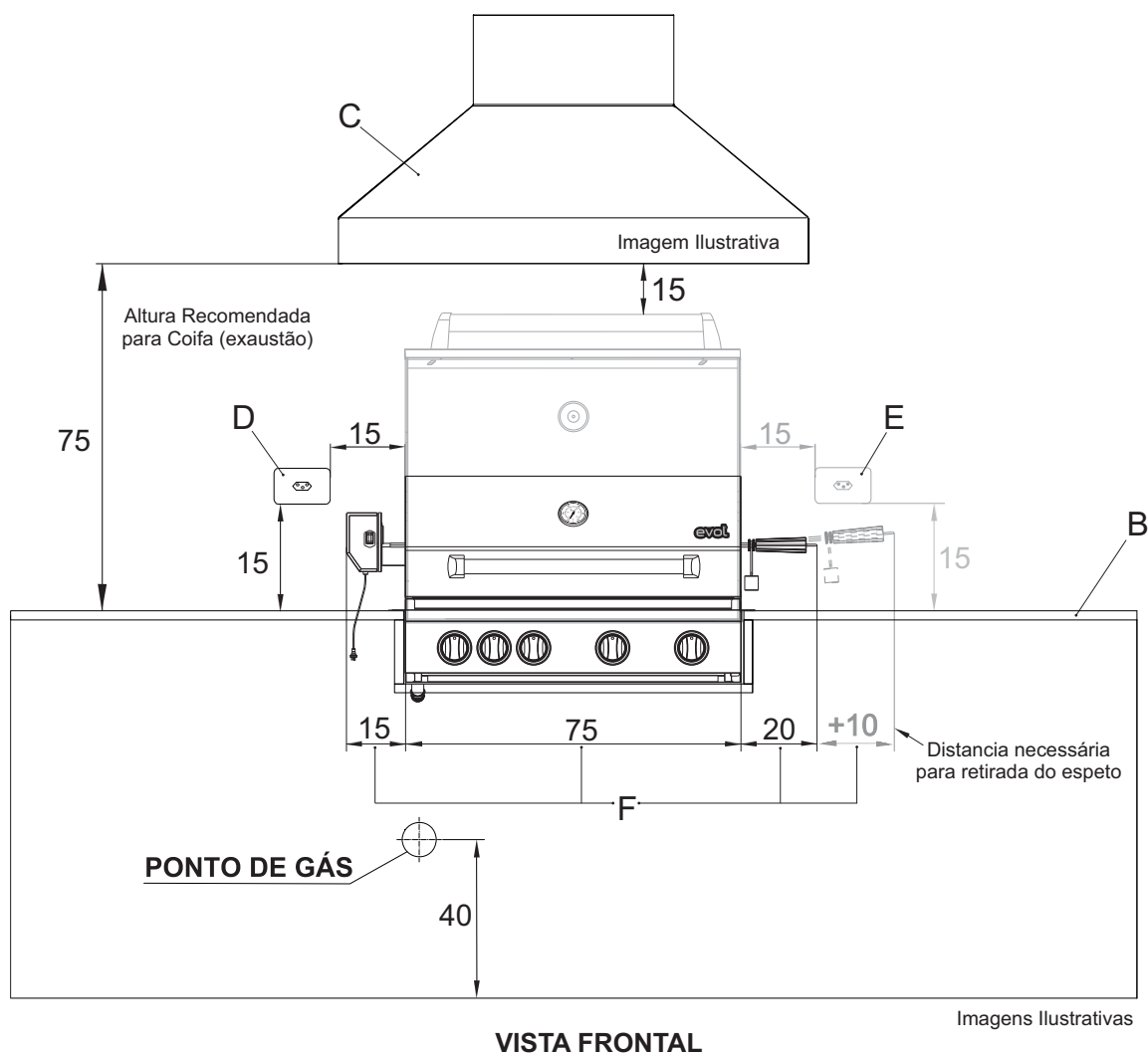

RECOMENDAÇÕES E INFORMAÇÕES IMPORTANTES PARA PROJETO E INSTALAÇÃO

- A - TODAS AS DIMENSÕES ESTÃO EM CENTÍMETROS.
- B - BANCADA EM GRANITO, ALVENARIA OU QUE SUPOREM TEMPERATURAS ACIMA DE 220° C.
- C - UTILIZAR COIFA DIMENSIONADA PARA A CHURRASQUEIRA.
(NÃO UTILIZAR COIFAS OU DEPURADORES RESIDENCIAIS)
- D - A TOMADA ILUSTRADA ACIMA REFERE-SE AO PONTO DE ENERGIA PARA LIGAR O MOTOR DO ROTISSERIE.
(NUNCA COLOCAR O PONTO ATRÁS DA CHURRASQUEIRA, SEGUIR A MEDIDA RECOMENDADA)
- E - O MOTOR DO ROTISSERIE PODE SER INSTALADO DE AMBOS OS LADOS DA CHURRASQUEIRA.
(DESDE QUE A TOMADA ESTEJA DO MESMO LADO)
- F - **CONSIDERAR A MEDIDA TOTAL DE 120 CM PARA UTILIZAÇÃO CORRETA DO ROTISSERIE.**
(ENCAIXE E RETIRADA)

FLORENCE

evol®

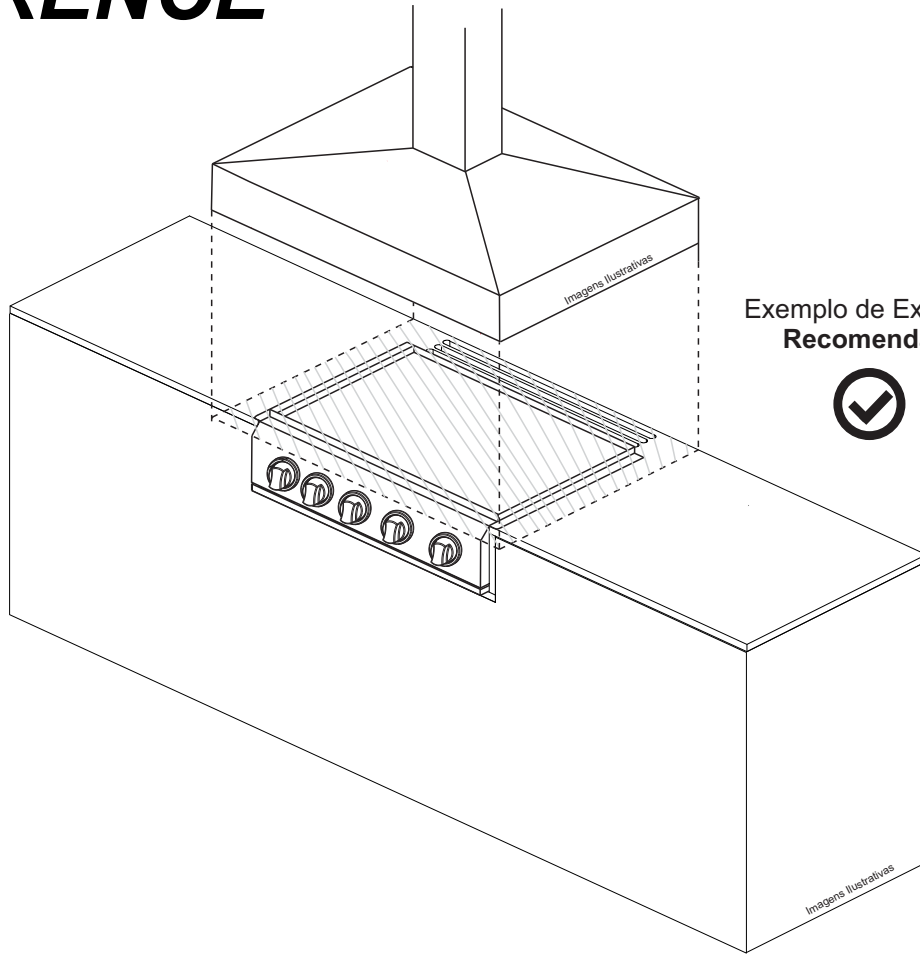

Exemplo de Exaustão
Recomendada

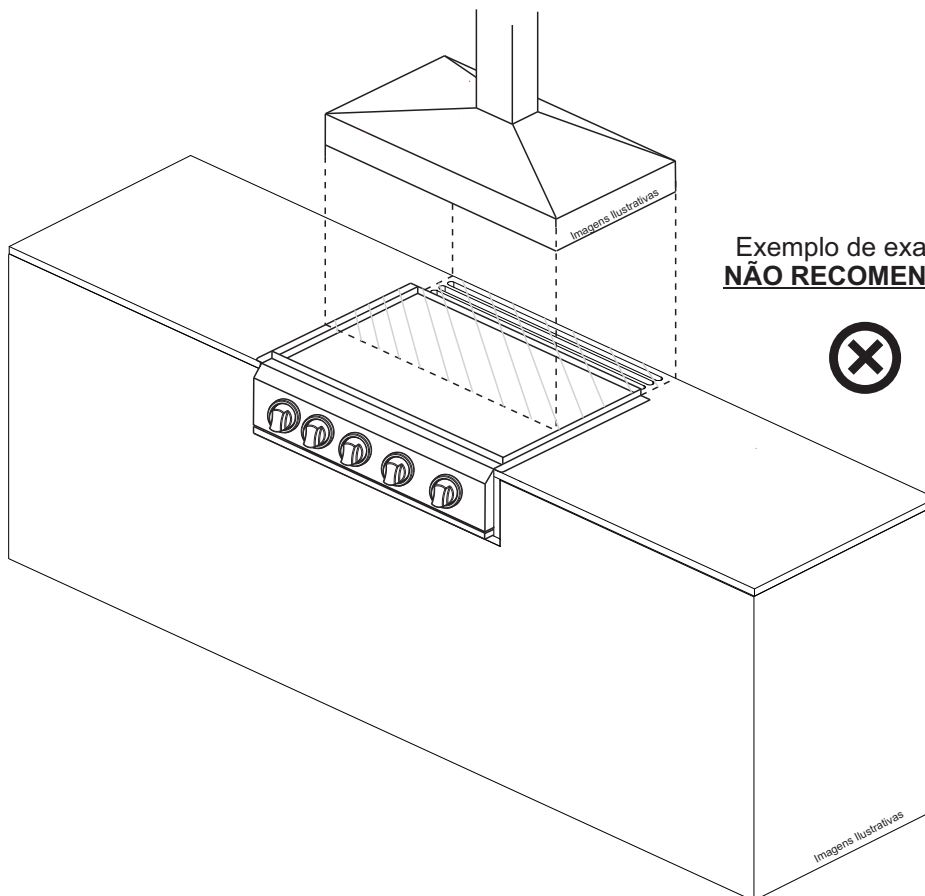

Exemplo de exaustão
NÃO RECOMENDADA



CARACTERÍSTICAS DO PRODUTO

- ✓ Fabricada em Aço Inox 304
- ✓ 04 Queimadores Aço Inox 304
 - ✓ 01 Infrared
 - ✓ 01 Rotisserie
- ✓ Grelha de Aço Inox 202 - 8mm maciço
 - ✓ Gás GLP
- ✓ Pode ser convertida para gás GN
 - ✓ Medidas: 74,5 x 54 x 45,7 cm
 - ✓ Área de cozimento 70x44cm
 - ✓ 60.000 BTU's
 - ✓ Consumo de gás 1.316 Kg/h
 - ✓ Medidor de Temperatura
 - ✓ Sistema de Ignição "Push Turn"
- ✓ Bandeja removível coletora de gordura frontal
 - ✓ Peso 40 Kg
- ✓ 01 Ano de Garantia contra defeitos de Fabricação